

Operating Instructions

Spring Driven Reels - Condensed Version Air / Water / Oil / Grease Reels

Series RT
Series 3000

Series 4000 / 5000
Series 5005

Series 7000 / RS7000
Series DP

Series HD70000
Series 80000 / D80000

Series SD
Series 9000

Read these instructions carefully before attempting to install, operate, or maintain your reel. Only qualified persons should install this product. Failure to comply with instructions may result in personal injury and/or property damage. Every attempt is made to ensure the accuracy and completion of

these instructions; however, Reelcraft is not responsible for omissions. To obtain the complete version of Reelcraft's service manuals, technical bulletins, and other support, please visit www.reelcraft.com or call customer service during business hours.

Safety

1. Only use designated fluid media as specified by manufacturer. Contact manufacturer for information regarding other fluid media uses.
2. Before connecting reel to supply line, ensure that pressure and temperature does not exceed maximum rating of reel.
3. Remember, even low pressure is very dangerous and can cause personal injury or death.
4. Do not exceed maximum installation height. The maximum installation height is 16 feet unless expressly specified.
5. A high tension spring assembly is contained within the reel. **Exercise extreme caution.** Do not open tamper-resistant compartment in Series RT, 80000, D80000, SD, 9000, and HD70000 reels.
6. Remove all spring tension before beginning disassembly process.
7. Ensure that reel is properly installed before connecting input and output hoses.
8. **Bleed fluid/gas pressure from system before servicing reel.**
9. If a leak occurs in the hose or reel, remove system pressure immediately.
10. Pull hose from reel by grasping the hose itself, not the hose end attachment.
11. Operator should always walk hose back to reel during retraction.
12. If reel ceases to unwind or rewind properly, remove system pressure immediately. Do not jerk excessively on the hose!
13. Treat and respect the hose reel as any other piece of machinery, observing all common safety practices.

Installation

A flexible hose connection must be used between the hose reel inlet and the source of supply to prevent possible misalignment and binding. Series 80000, D80000, SD, and 9000: the swivel union is packed separately in the reel carton, use teflon tape or pipe sealant to assure a satisfactory seal when installing swivel. Do not over tighten.

Mounting & Guide Arm Adjustment

The hose reel is equipped for universal mounting so that it can be mounted on a structurally sound floor, wall, or ceiling; whichever provides maximum performance. The hose guide arm must be rotated to a position that allows the hose to feed through the roller brackets with minimal bending. Replace the fasteners. When rotating guide arm, the U-bolt must be placed in the proper location, otherwise the reel might "latch or lock out" during use. Refer to complete version of online manual for proper U-Bolt locations (not applicable for Series RT, DP5000, DP7000, or SD).

Lubrication

Hose reel spring and bearings are factory-lubricated and require no further lubrication.

Install/Replace the Hose

CAUTION: Exercise extreme caution when adding or removing spring tension. **Ensure reel base is fastened down prior to adjusting tension.** Do not move spool while tightening hose or latch will disengage. Do not let go of the hose until latch mechanism is engaged.

1. To achieve proper tension, wind spool flange required number of turns (refer to Tech Bulletin online). Do not over-tighten.
2. **Engage hose latching mechanism.**
3. Insert hose through roller guide.
4. Connect hose fitting to female outlet. Install bumper stop at desired position.

Spring Tension Adjustments

To adjust spring tension, add or remove wraps of hose from the spool, one wrap at a time, until desired tension is obtained (**refer to safety cautionary statements**). Hose latching mechanism can be removed for constant tension applications.

Repairs

To avoid damage and/or injury, extensive repairs should only be performed by the manufacturer's service center. Noncompliance may void warranty. **CAUTION:** Remove all spring tension and system pressure before disassembly process.

Two Year Limited Warranty

Reelcraft now offers a two year limited warranty on most products. For complete warranty information, online warranty registration, service manuals, and return information, please visit www.reelcraft.com.

Form #1212-1108 Rev: 6/2020

Instrucciones de operación

Carretes accionados por resorte - Versión abreviada

Aire / Agua / Aceite / Grasa

Serie RT
Serie 3000

Serie 4000 / 5000
Serie 5005

Serie 7000 / RS7000
Serie DP

Serie HD70000
Serie 80000 / D80000

Serie SD
Serie 9000

Lea estas instrucciones cuidadosamente antes de intentar la instalación, operación o mantenimiento de este producto. La instalación de este producto debe estar únicamente a cargo de personas calificadas. Si no se cumplen estas instrucciones, pueden producirse lesiones personales y daños materiales. Se ha hecho todo lo posible para asegurar la exactitud e integridad de estas instruccio-

nes; sin embargo, el fabricante no se hace responsable por las omisiones. Para obtener la versión completa de los manuales de servicio de Reelcraft, visite www.reelcraft.com o llame a Servicio al Cliente en horario de oficina. Para obtener asistencia y Boletines Técnicos, visite www.reelcraft.com.

Seguridad

1. Utilice únicamente los fluidos indicados, según especifica el fabricante. Para obtener información acerca de la utilización con otros fluidos, póngase en contacto con el fabricante.
2. Antes de conectar el carrete a la línea de suministro, asegúrese de que la presión y la temperatura no superen las especificaciones de presión y temperatura máximas de funcionamiento del carrete.
3. Recuerde: aun la baja presión es muy peligrosa, y puede provocar lesiones personales o la muerte.
4. No exceda la altura máxima de instalación. La altura máxima de instalación es de 4.88 m (16 pies) a menos que se especifique expresamente.
5. Dentro del carrete se encuentra una unidad de resorte de alta tensión. **Tenga extremo cuidado.** No abra el compartimiento a prueba de manipulación de los carretes de las series RT, 80000, D80000, SD, 9000 y HD70000.
6. Elimine toda la tensión del resorte antes de comenzar el proceso de desmontaje.
7. Antes de conectar las mangueras de entrada y de salida, asegúrese de que el carrete esté instalado correctamente.
8. **Antes de prestar servicio al carrete, descargue la presión de líquido/gas del sistema.**
9. Si se produce una fuga en la manguera o en el carrete, quite la presión al sistema de inmediato.
10. Extraiga la manguera del carrete agarrando la manguera, y no el conector a su extremo.
11. El operador siempre debe caminar la manguera hacia el carrete durante la retracción.
12. Si el carrete cesa de desenrollarse o rebobinarse correctamente, quite la presión al sistema de inmediato. No sacuda excesivamente la manguera.
13. Trate con cuidado el carrete como cualquier otra maquinaria, observando todos los procedimientos de seguridad.

Instalación

Debe utilizarse una conexión de manguera flexible entre la entrada del carrete de manguera y la fuente de suministro, para evitar la posibilidad de desalineación y traba. Series 80000, D80000, SD y 9000: la unión giratoria va empacada en la caja del carrete en forma separada; cuando instale la unión giratoria utilice cinta de teflon o sellador de tuberías para asegurar un cierre satisfactorio. No apriete en exceso.

Montaje y ajuste del brazo guía

El carrete de manguera está equipado para montaje universal, por lo que puede montarse en el lugar que proporcione el desempeño óptimo, ya sea en un piso, pared o techo estructuralmente firme. El brazo guía de la manguera debe girarse a una posición que permita que la manguera alimente a través de los soportes del rodillo con el doblar mínimo. Vuelva a colocar los sujetadores. Al hacer girar el brazo guía, el perno en U debe colocarse en la posición correcta; de lo contrario, el carrete podría engancharse o bloquearse durante su uso. Para ver las ubicaciones correctas de los pernos en U consulte la versión completa del manual en línea (no se aplica a la serie RT, DP y a la serie SD).

Lubricación

El resorte y los cojinetes del carrete son lubricados por la fábrica, y no necesitan de lubricación posterior.

Instalación/Reemplazo de la manguera

ATENCIÓN: Tenga extremo cuidado al agregar o quitar tensión del resorte. **Asegúrese de que la base del carrete esté bien sujeta antes de ajustar la tensión.** No mueva el tambor del carrete mientras ajusta la manguera, o el conjunto de retención se desenganchará. No deje que la manguera salga hasta que se haya enganchado el mecanismo de retención.

1. Para alcanzar la tensión correcta, enrolle la brida del tambor las vueltas que sean necesarias (vea el Boletín técnico en línea). No apriete en exceso.
2. **Enganche el mecanismo de retención de la manguera.**
3. Inserte la manguera a través de la guía del rodillo.
4. Conecte el adaptador de manguera a la salida hembra. Instale paragolpes parada.

Ajustes de la tensión del resorte

Para ajustar la tensión del resorte, enrolle o desenrolle la manguera, una vuelta a la vez, hasta obtener la tensión deseada (**vea las advertencias preventivas anteriores**). El mecanismo de retención de la manguera puede quitarse para aplicaciones que requieren de una tensión constante.

Reparaciones

Para evitar daños y/o lesiones, las reparaciones extensas deben realizarse únicamente en el centro de servicio del fabricante. La falta de conformidad con este punto puede anular la garantía. **ATENCIÓN:** elimine toda la tensión del resorte y la presión del sistema antes del proceso de desmontaje.

Garantía limitada por dos años

Ahora Reelcraft ofrece garantía limitada de dos años en la mayoría de sus productos. Para obtener mayor información acerca de la garantía, registro de garantía en línea, manuales de servicio e información sobre devoluciones, visite www.reelcraft.com.

Form #1212-1108 Rev: 6/2020

Consignes d'utilisation

Dévidoirs à ressort - Version condensée Air / Eau / Huile / Graisse

Séries RT
Séries 3000

Séries 4000 / 5000
Séries 5005

Séries 7000 / RS7000
Séries DP

Séries HD70000
Séries 80000 / D80000

Séries SD
Séries 9000

Lisez ces consignes attentivement avant d'installer, utiliser ou entretenir ce produit. Seules des personnes qualifiées peuvent installer ce produit. Le non respect des consignes peut entraîner des blessures corporelles et/ou des dégâts matériels. Tout notre possible a été fait pour assurer l'exactitude et l'exhaustivité de ces consignes, cependant nous dégageons notre responsabilité de con-

structeur en cas d'éventuelles omissions. Pour obtenir la version complète des manuels de service de Reelcraft, veuillez visiter le site www.reelcraft.com, ou appeler notre assistance à la clientèle pendant les heures ouvrées. Pour les bulletins techniques et le support, allez sur le site www.reelcraft.com.

Sécurité

1. N'utilisez que des fluides répertoriés indiqués par le constructeur. Contactez-le pour obtenir des informations sur l'utilisation de fluides dif-férents.
2. Avant de brancher le dévidoir sur la conduite d'alimentation, assurez-vous que température et pression ne dépassent pas les spécifications de limite opérationnelle du dévidoir.
3. N'oubliez pas que même une basse pression peut provoquer des blessures ou même la mort.
4. Ne dépassez pas la hauteur d'installation maximale. La hauteur d'installation maximale est de 4,9 m (12 pieds), sauf indication contraire expresse.
5. Un ensemble à ressort très tendu est inclus dans le dévidoir. **Faites très attention.** N'ouvrez pas le compartiment inviolable sur les dévidoirs de Séries RT, 80000, D80000, SD, 9000 et HD70000.
6. Relâchez toute la tension du ressort avant d'entamer le processus de démontage.
7. Assurez-vous que le dévidoir est correctement installé avant d'y brancher les tuyaux d'arrivée et de sortie.
8. **Faites retomber la pression de fluide/gaz du système avant d'intervenir sur le dévidoir.**
9. En cas de fuite au niveau d'un tuyau ou du dévidoir, relâchez immédiatement la pression du système.
10. Sortez le tuyau du dévidoir en le prenant directement et pas par l'accessoire en bout de tuyau.
11. L'opérateur doit toujours ramener le tuyau à l'enrouleur pendant la rétraction.
12. Si le dévidoir cesse d'enrouler ou dérouler correctement, relâchez immédiatement la pression du système. Ne secouez pas excessivement le tuyau!
13. Traitez et respectez le dévidoir de tuyau comme toute machine, en observant les pratiques de sécurité élémentaires.

Installation

Une connexion de tuyau flexible doit être utilisée entre l'entrée du dévidoir de tuyau et la source d'alimentation, pour éviter la possibilité de dés-alignement et coincement. Séries 80000, D80000, SD, et 9000 : le raccord union pivotant est emballé séparément dans le carton du dévidoir, utilisez de la bande téflon ou du produit d'étanchéité pour tuyaux afin d'assurer une étanchéité satisfaisante à l'installation du raccord. Ne le serrez pas avec excès.

Montage et réglage du bras

Le dévidoir de tuyau est équipé pour un montage polyvalent, il peut se fixer sur plancher, cloison ou plafond suffisamment résistants. Choisissez le support permettant la meilleure performance. Le bras de guidage de tuyau doit être tourné à la position qui permet au tuyau d'alimenter par les parenthèses de rouleau avec le recourbement minimal. Remplacez les attaches. Quand vous tournez le bras de guidage, l'étrier fileté doit être au bon endroit, sinon le dévidoir pourrait se bloquer ou se verrouiller durant son utilisation. Référez-vous à la version complète du manuel disponible en ligne pour les bons emplacements de l'étrier fileté (non applicable pour les séries RT, DP, et SD).

Lubrification

Le ressort et les roulements du dévidoir de tuyau ont été lubrifiés en usine et ne demandent pas de lubrification ultérieure.

Installation/remplacement de tuyau

ATTENTION : Faites très attention quand vous augmentez ou diminuez la tension du ressort.

Assurez-vous que le socle du dévidoir est bien fixé avant de régler la tension. Ne déplacez pas le tambour en serrant le tuyau sinon le verrouillage se désengagera. Ne laissez pas le tuyau sortir jusqu'à ce que le mécanisme de verrouillage soit engagé.

1. Pour obtenir la bonne tension, tournez la joue de tambour du nombre de tours requis (reportez-vous en ligne au bulletin technique). Ne serrez pas avec excès.
2. **Engagez le mécanisme de verrouillage de tuyau.**
3. Insérez le tuyau au travers du guidage à galets.
4. Branchez le raccord de tuyau sur la sortie femelle. Installez le butoir.

Réglages de tension du ressort

Pour régler la tension du ressort, ajoutez ou retirez des tours de tuyau sur le tambour, un tour à la fois, jusqu'à obtention de la tension voulue (**référez-vous aux mises en garde qui précèdent**). Le mécanisme de verrouillage de tuyau peut être enlevé pour des applications à tension constante.

Réparations

Pour éviter dommages et/ou blessures, des réparations importantes ne doivent être effectuées que par le centre de réparations du constructeur. Le non respect de cette consigne peut annuler la garantie. **ATTENTION:** Relâchez la tension de ressort et la pression du système avant de commencer le processus de démontage.

Garantie limitée de deux ans

Reelcraft offre désormais une garantie limitée de deux ans sur la plupart de ses produits. Pour des informations complètes sur la garantie, l'enregistrement de garantie en ligne, les manuels de service et les informations de renvoi, veuillez visiter le site www.reelcraft.com.

Form #1212-1108 Rev: 6/2020

Dimensions / Dimensiones / Dévidoirs à ressort

Spring Driven Reels / Carretes accionados por resorte / Dévidoirs à ressort

Series RT
Series 3000

Series 4000 / 5000
Series 5005

Series 7000 / RS7000
Series DP

Series HD70000
Series 80000 / D80000

Series SD
Series 9000

Series 4000 / 5000 / 5005				
	4000 O	5000 O	5405 / 5605 A5805	A5806
A	12 7/8"	14 3/8"	17 5/8"	17 5/8"
B	12 3/8"	14"	16 1/2"	16 1/2"
C	8"	9 3/4"	9 3/4"	9 3/4"
D	2 1/2"	2 1/2"	2 1/2"	2 1/2"
E	5 5/8"	6 1/8"	5 7/8"	7 1/4"

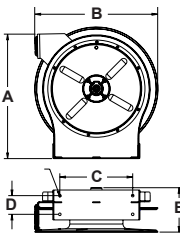

Series DP5000 / DP7000					
	DP5435 DP5635 OLP	DP5635 OHP	DP7450 DP7650	DP5450 DP5650 DP5835	DP7850
A	16 3/8"	16 3/8"	17"	16 3/8"	17"
B	14 3/8"	14 3/8"	16 1/2"	14 3/8"	16 1/2"
C	7"	7"	7"	7"	7"
D	4"	5"	4"	5"	5"
E	8"	9"	8"	9"	9"

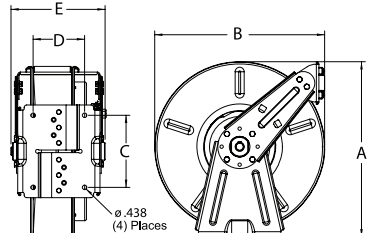

Series 7000 / RS7000	
A	20 1/4"
B	19 3/4"
C	7 13/16"
D	3 7/8"
E	7"

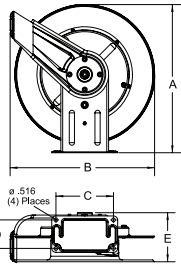

Series HD70000	
25' - 70' Models	75' - 100' Models (also HD78065 OMP)
A	20 1/4"
B	19 3/4"
C	7 13/16"
D	3 7/8"
E	7"

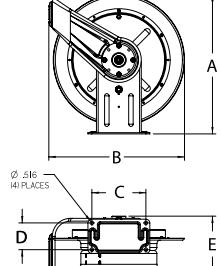

Series 80000 / D80000			
	80000	D83000	D84000
A	25 3/8"	25 3/8"	25 3/8"
B	24"	24"	24"
C	10"	10 1/2"	10 1/2"
D	6"	7 7/8"	7 7/8"
E	10 1/2"	13"	15 3/4"
F	8 1/8"	10 3/8"	10 3/8"

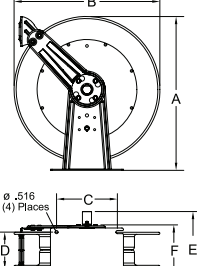

Series RT	
RT400, RT625, RT635, RT650-OLP, RT825 & RT835	RT850-OLP, RT650-OMP & RT650-OHP
A	17 7/8"
B	16 1/2"
C	6"
D	2 1/4"
E	6 1/4"

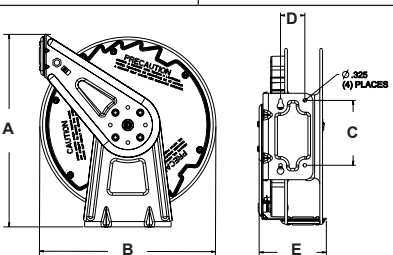

Series 9000		
D9000 E9000	FF9000	D9399 D9305
A	26 3/8"	26 3/8"
B	26 1/4"	26 1/4"
C	22 1/4"	22 1/4"
D	7 3/4"	13 1/2"
E	12"	17 3/4"
F	24 1/8"	24 1/8"
G	4 3/4"	4 1/2"

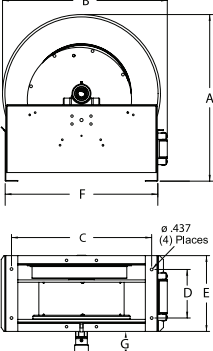

Series SD	
SD13000 SD14000	SD14005
A	18 1/4"
B	19 1/8"
C	14"
D	11 1/4"
E	18 3/4"
F	8"

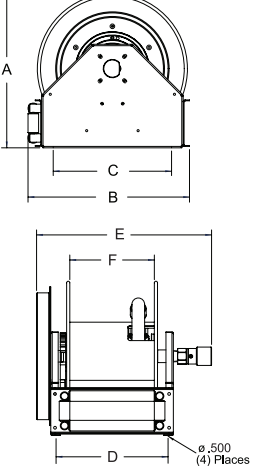

Series 3000	
A	11 3/16"
B	11 1/16"
C	6"
D	8"
E	4 3/16"
F	6"
G	2 1/2"

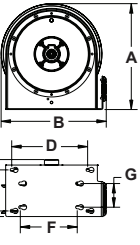

Enclosed Reels	
5000 E	7000 E
A	15"
B	16 1/4"
C	9 3/4"
D	2 1/2"
E	7"

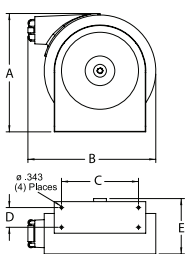

Form #1212-1108 Rev: 6/2020

Reelcraft Industries, Inc. • 2842 E Business Hwy 30, Columbia City, IN 46725
Ph: 800-444-3134 / 260-248-8188 • Fax: 800-444-4587 / 260-248-2605
Customer Service: 855-634-9109 • reelcraft@reelcraft.com • www.reelcraft.com

