

Operating Instructions

Series 5000 Spring Driven Hose Reels

Pre-Rinse Model Numbers:

[5635 OLPSW5](#)



Dimensions

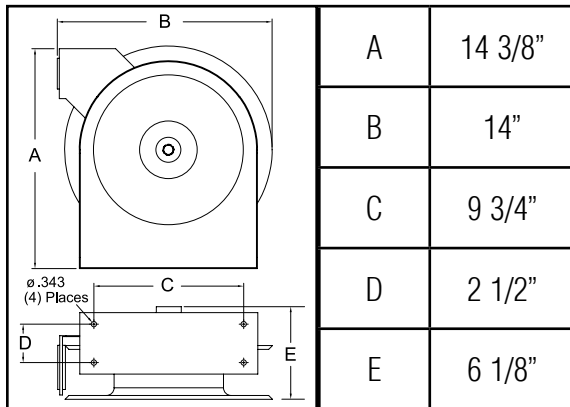

SAFETY

1. Do not use reel at higher pressures or temperatures than listed on the back of this bulletin.
2. Remove all spring tension before beginning disassembly process.

INSTALLATION:

A flexible hose connection must be used between the hose reel inlet and the source of supply to prevent possible misalignment and binding.

MOUNTING:

The hose reel is equipped with a universal mounting bracket so that it can be mounted on the floor, wall or ceiling; whichever place is convenient. The hose guide arm can be moved to the position desired by removing the screws fastening the guide bracket to the reel base. Shift the guide arm bracket so the hose comes off the reel at the desired position and replace the screws. **NOTE:** For proper installation in wall mount applications, ensure reel is mounted with inlet on the right as you are facing the reel. Failing to do so could cause latching issues.

LUBRICATION:

Hose reel spring and bearings are factory lubricated and require no further lubrication.

REPLACING HOSE:

1. Wind spool flange clockwise-facing swivel-until spring is tight.
2. Back off three turns and latch.
3. Insert hose through roller guide.
4. Connect hose fitting to swivel joint and secure hose with clamps.

ADJUSTMENTS:

To adjust spring tension, add or remove wraps of hose from the spool, one wrap at a time until desired tension is obtained.

REPAIRS:

Extensive repairs should be performed only by an authorized serviceman or factory to avoid damage which may void your warranty. Remove all spring tension before beginning disassembly process.

Form #1260-314 Rev: 5/2018

Series 5000 Spring Driven Hose Reels

Hose I.D. and Length	3/8" x 35'
Reel Inlet Connection	3/8" (F)NFPT
Max. Operating Pressure	250 PSI
Max. Operating Temperature	210° F

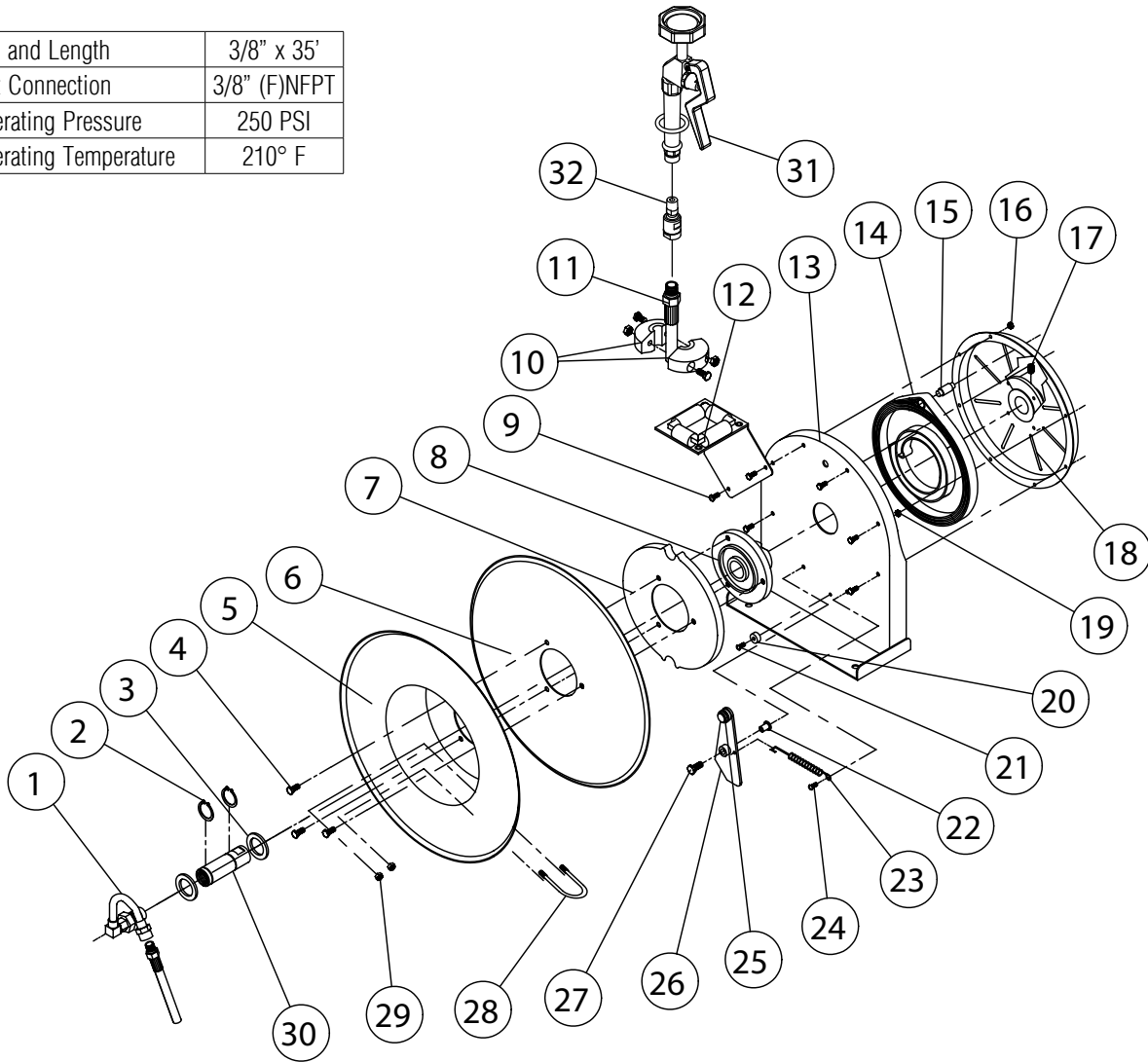

Item #	Part #	# Req.	Description	Item #	Part #	# Req.	Description
1	S600886	1	Swivel Assembly	17	300006	1	3/8-16 x 1/2" Set Screw
2	300031	1	1" Snap Ring	18	S500103	1	Spring Case Assembly
3	300034	2	Spacing Washer	19	S82-15	1	10-32 x 3/8" Nyloc Nut
4	S295-102	3	1/4" Plastite Hex Screw	20	S400021	1	Latch Bumper
5	260022	1	Sheave Flange	21	S32-136	1	10-24 x 3/8" Mach. Screw
6	500006	1	Sheave Disk	22	S400012	1	Latch Bushing
7	S500019	1	Latch Cam	23	S400018	1	Latch Spring
8	S260648	1	Spring Arbor	24	300001	5	10-32 x 3/8" Screw
9	300002	2	10-32 x 1/2" Screw	25	400020	1	O-ring
10	1-HR1004	1	Bumper Stop Assembly	26	S400109	1	Latch Plate Assembly
11	601052-35	1	Hose Assembly	27	300035	1	10-32 x 1" Mach. Screw
12	S500107	1	Guide Arm & Roller Assembly	28	3-117440	1	U-bolt
13	500101	1	Base Assembly	29	261650-1	2	1/4-20 Zinc Nyloc Nut
14	S504240	7	Drive Spring Assembly	30	S400015	1	Main Shaft
15	S300011	1	10-32 Hex Lock Nut	31	S600080	1	Spray Valve
16	S261360	1	Spring Case Stud	32	600248	*	360° Swivel (Optional)

Instrucciones de Operacion

Series 5000 Carreteles para Mangueras

Enjuagar previamente modelos y numeros:

[5635 OLPSW5](#)



Dimensiones

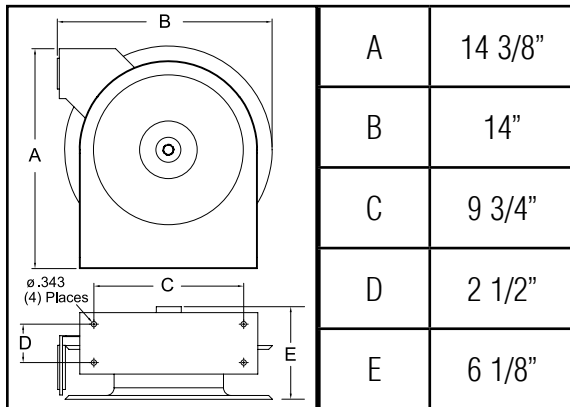

SEGURIDAD

1. No use carreteles a presiones o temperaturas altas que no se mencionan en este boletin.
2. Remueva la tension antes de empezar el proceso de desarme.

INSTALACION:

Una manguera flexible de coneccion tiene que ser usada entre la entrada de la manguera de el carretel y la fuente de abastecimiento para prevenir un posible desalineamiento y enlazamiento.

MONTAJE:

El riel de manguera esta equipado con un soporte de montaje universal para que esta pueda ser montada en el piso, pared o techo; cualquier sitio es conveniente. El brazo guia de la manguera puede ser movido a la posicion deseada removiendo los tornillos firmemente de la guia de soporte de la base de el carretel. Posicione la guia de soporte del brazo abra que la manguera quede afuera del carretel a la posicion deseada; y reemplaze los tornillos. NOTA: Para la instalacion apropiada en usos del montaje de la pared, asegúrese que el carrete esté montado con la entrada a la derecha mientras que usted está haciendo frente al carrete. El no poder hacer tan podía causar el enganche de ediciones.

LUBRICACION:

El resorte del carretel de la manguera y el cojinete estan empacado con grasa y no requiere futura lubricacion.

REPLAZO DE LA MANGUERA:

1. De vueltas a la palanca giratoria hacia la derecha hasta que el resorte este apretado.
2. Devuelva 3 giros y asegure.
3. Inserte la manguera atravez de la guia del rodillo.
4. Conecte y encaje la manguera a la salida hembra de el codo de tuberia.

AJUSTAMIENTO:

Para ajustar la tension del resorte en el carretel, agregue o quite vueltas hasta que la tension deseada es obtenida.

REPARACION:

Extensivas reparaciones deberan ser realizadas por una persona de servicio autorizada o por la fabrica para evitar daños que eliminen su garantia. Remueva todos los resortes de tension antes del proceso de desmontaje.

Series 5000 Carreteles para Mangueras

Identificación de la manguera y largo	3/8" x 35'
Coneccion de entrada del carretel	3/8" (F)NFPT
Maxima presion de operacion	250 PSI
Maxima temperatura de operacion	210° F

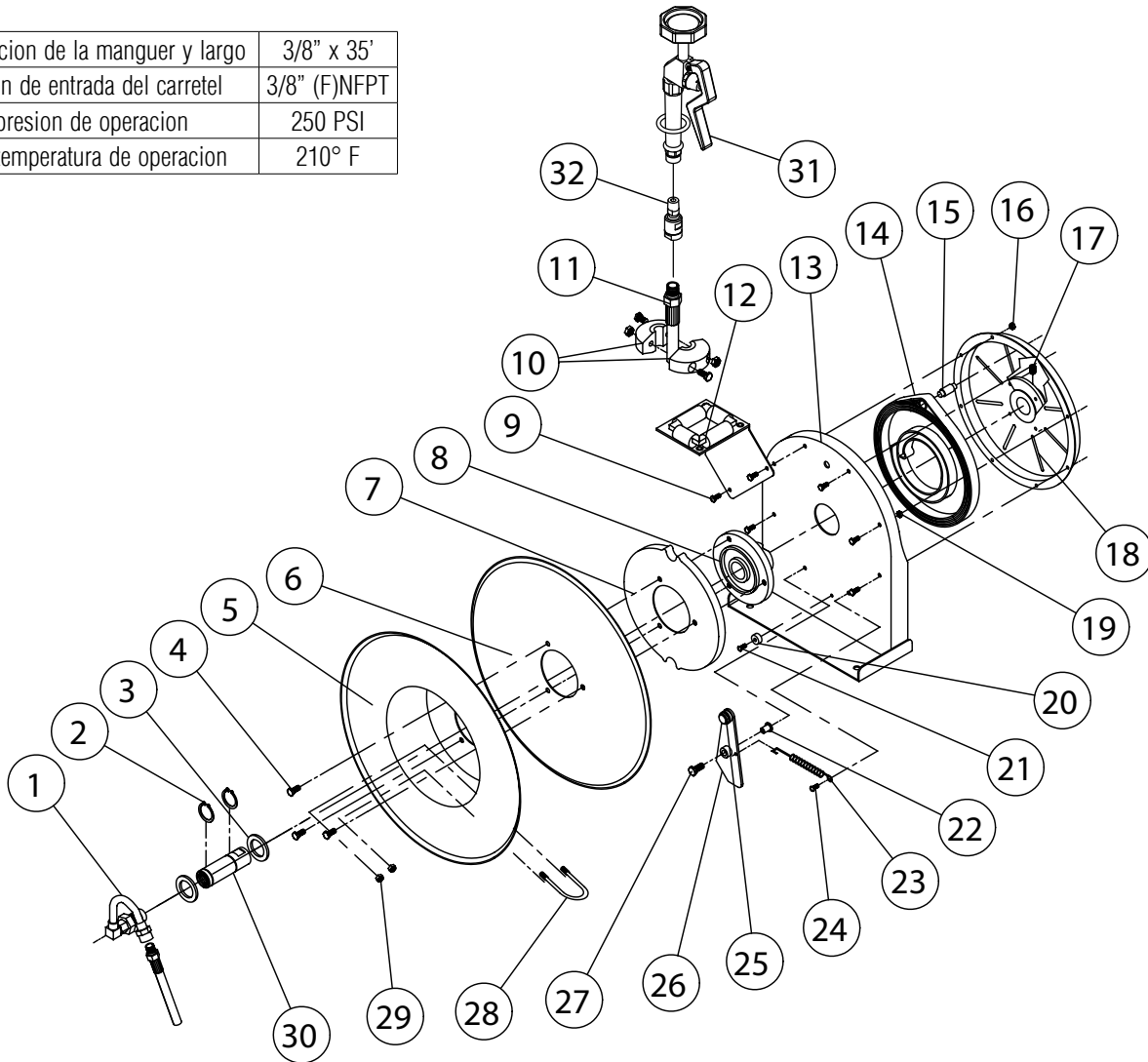

Item #	Part #	# Req.	Description	Item #	Part #	# Req.	Description
1	S600886	1	Eje Giratorio Ensamblado	17	300006	1	3/8-16 x 1/2" Tornillo
2	300031	1	1" Aro de Resorte	18	S500103	1	Caja de Resorte Ensamblado
3	300034	2	Arandela Espacedora	19	S82-15	1	10-32 x 3/8" Tuerca
4	S295-102	3	1/4" Tornillo Hexagonal	20	S400021	1	Seguro de Parachoque
5	260022	1	Rueda Exentrica del Platillo	21	S32-136	1	10-24 x 3/8" Tornillo
6	500006	1	Rueda Exentrica del Disco	22	S400012	1	Seguro del Casquillo
7	S500019	1	Seguro de Leva	23	S400018	1	Seguro del Resorte
8	S260648	1	Resorte de Tambor	24	300001	5	10-32 x 3/8" Tornillo
9	300002	2	10-32 x 1/2" Tornillo	25	400020	1	Arandela O
10	1-HR1004	1	Parachoque Ensamblados	26	S400109	1	Seguro Ensamblado del Plato
11	601052-5	1	Manguera Ensamblada	27	300035	1	10-32 x 1" Tornillo
12	S500107	1	Guía del Brazo y Rodillos Endsamblados	28	3-117440	1	Tornillo U
13	500101	1	Base Para Ensamblar	29	261650-1	2	1/4-20 Tuerca de Zinc
14	S504240	7	Montaje del resorte de accionamiento	30	S400015	1	Columna Principal
15	S300011	1	10-32 Tuerca Hexagonal	31	S600080	1	Válvula de pulverización
16	S261360	1	Perno de la Caja de Resorte	32	600248	*	Giratorio de 360° (Opcional)

Instructions D'Opération

Série 4000 Enrouleurs de Tuyau Manuels

Pré-riçage numéros de modèle:

5635 OLPSW5



Dimensions

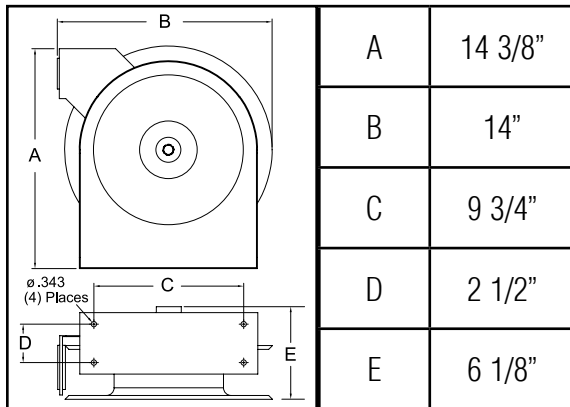

LA SÉCURITÉ

1. N'utilisez pas les enrouleurs à pression plus haut ou aux températures plus hauts que ce qui est noté sur le dos de ce bulletin.
2. Enlevez toute tension du ressort avant de désassembler.

INSTALLATION:

Un raccord de tuyau flexible doit être utilisé entre l'entrée d'enrouleur et la source d'alimentation pour prévenir le défaut d'alignement ou le coincement.

MONTAGE:

L'enrouleur de tuyau est équipé d'un support de montage universel pour être monté au plancher, au mur, ou au plafond, quel que soit la position que vous désiriez. Le guide de tuyau peut être mis au position désiré en enlevant les vis attachant le support guide au base de l'enrouleur. Positionnez le support guide pour que le tuyau puis enrouler de l'enrouleur comme désiré et remplacez les vis. **NOTE :** Pour l'installation appropriée dans des applications de bâti de mur, assurez que l'enrouleur est montée avec l'admission du côté droit pendant que vous faites face à l'enrouleur. Ne pas faire ainsi a pu causer verrouiller des issues.

LUBRIFICATION:

Le ressort de l'enrouleur et les pailers sont lubrifiés à vie en usine.

REMPLACEMENT DE TUYAU:

1. Enroulez la pièce d'espacement bridée dans le sens des aiguilles d'une montre (face au pivot) jusqu' au ressort est bien serré.
2. Faites marche arrière 3 tours, et puis fermez au loquet le mécanisme.
3. Insérez le tuyau à travers le guide et le trou de la pièce d'espacement bridée.
4. Connectez le raccord de tuyau au joint de pivot, et fixez le tuyau avec des crampons.

RÉGLAGES:

Pour régler la tension du ressort, ajoutez ou enlevez des tours de câble, un tour à la fois, jusqu'à l'obtention de la tension désirée.

RÉPARATIONS:

Des réparations étendues doivent être fait uniquement par un homme de service autorisé ou par l'usine pour éviter le dommage que peut annuler votre garantie. Enlevez toute tension de ressort avant de désassembler.

Série 4000 Enrouleurs de Tuyau Manuels

Longeur et diamètre intérieur du tuyau	3/8" x 35'
Raccord d'entrée d'enrouleur	3/8" (F)NFPT
Pression d'opération maximum	250 PSI
Température d'opération maximum	210° F

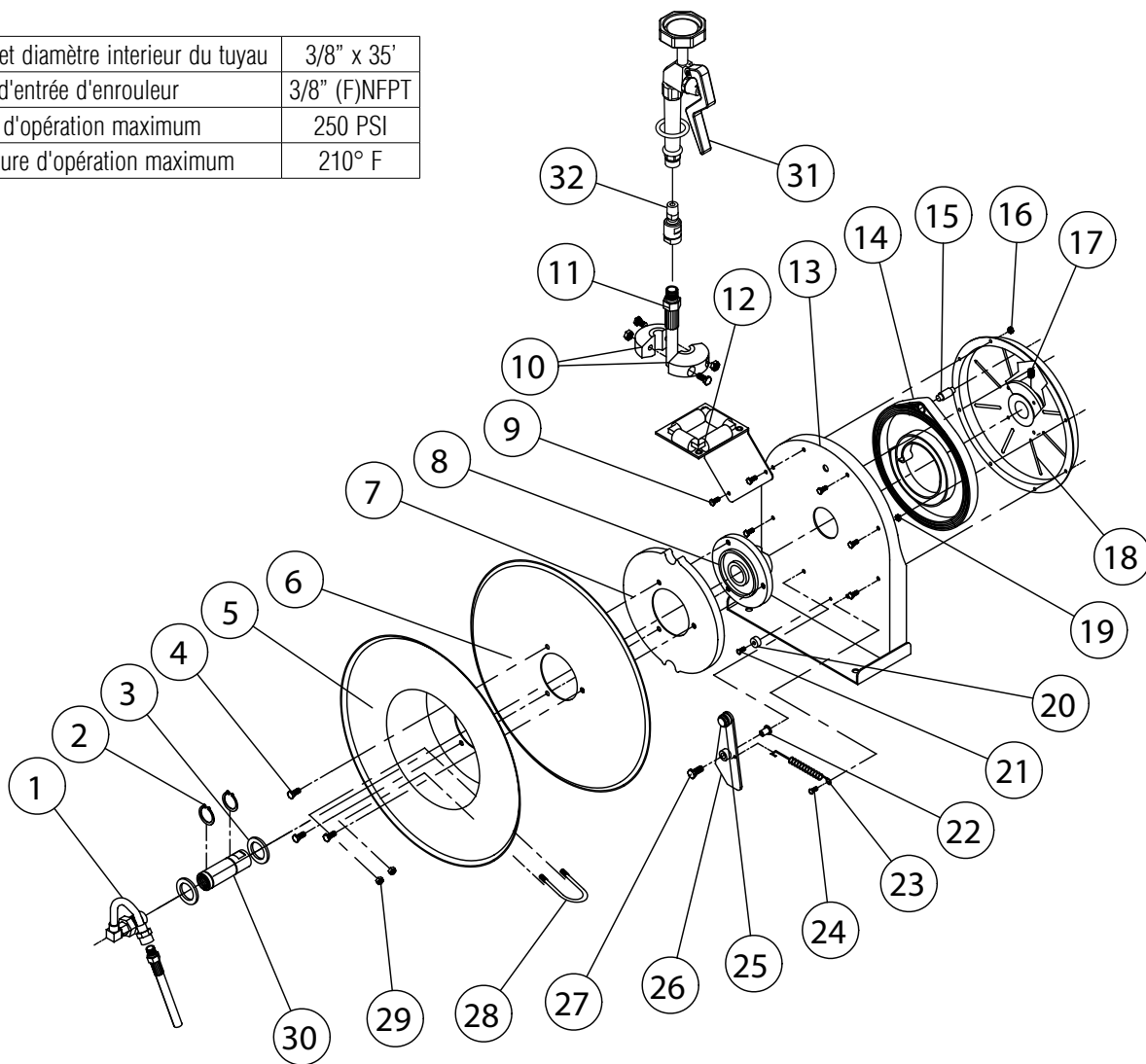

Item #	Part #	# Req.	Description	Item #	Part #	# Req.	Description
1	S600886	1	assemblage de pivot	17	300006	1	vis sans tête
2	300031	1	dispositif de retenue	18	S500103	1	assemblage de boîtier ressort écrou
3	300034	2	rondelle d'espacement	19	S82-15	1	Nyloc
4	S295-102	3	vis hexagonale Plastite	20	S400021	1	butoir de loquet
5	260022	1	assemblage de flasque	21	S32-136	1	vis a métaux
6	500006	1	disque de poulie	22	S400012	1	manchon de loquet
7	S500019	1	came de loquet	23	S400018	1	ressort de loquet
8	S260648	1	mandrin de ressort	24	300001	5	vis
9	300002	2	vis	25	400020	1	anneau en O
10	1-HR1004	1	assemblage d'arrêt	26	S400109	1	assemblage de plaque de loquet
11	601052-5	1	assemblage de tuyau	27	300035	1	vis à métaux
12	S500107	1	assemblage de guide	28	3-117440	1	boulon en U
13	500101	1	assemblage de base	29	261650-1	2	écrou Nyloc en zinc
14	S504240	7	assemblage de ressort	30	S400015	1	arbre principal
15	S300011	1	contre-écrou hexagonal	31	S600080	1	Valve de jet
16	S261360	1	boulon de boîtier de ressort	32	600248	*	360° pivotant (En option)